

# SMART Board® GX Zero



Skjerm	
Skjermstørrelser (diagonalt)	65", 75", 86"
Bakgrunnsbelysning	LED
Aspect Ratio (størrelsesforhold)	16:9
Maksimal skjermoppløsning	4K UHD (3840 × 2160)
oppdateringshyppighet	60 Hz
Levetid	≥ 50 000 timer
Lysstyrke <sup>1</sup>	400 cd/m <sup>2</sup>
Responstid	≤ 8 ms
Visningsvinkel	178°
Glass	Fullt varmeherdet, antirefleks, limt glass
Rammefarge	Svart
Bekvemmelighetsknapper	Strøm, Hjem, Frys bildet, Volum
Sensorer	omgivelseslys, infrarødt
Lyd	To integrerte 20 W høyttalere med HiFi-lyd

Interaktiv opplevelse	
Berøringsteknologi	Avansert infrarød
Berøringsfunksjoner	Object Awareness™ <sup>2</sup> Samtidig verktøy-differensiering <sup>3</sup> Silktouch™
Typisk responstid	≤ 8 ms
Bildefrekvens	≥ 125 Hz
Nøyaktighet	1 mm
Minimum objektstørrelse	2 mm
Multi-berøringskapabiliteter	40 – Windows® 32 – Android™ 20 – Mac 10 – Chrome OS™
Verktøy inkludert	Penner (x2)
Verktøyholdere	Magnetisk, rammemontert

[smarttech.com](http://smarttech.com)  
[smarttech.com/contact](http://smarttech.com/contact)

© 2023 SMART Technologies ULC. Alle rettigheter forbeholdes. SMART Board, SMART Notebook, SMART Ink, Object Awareness, Silktouch, smarttech, SMART-logoen og alle SMART-slagord er varemerker eller registrerte varemerker for SMART Technologies ULC i USA og/eller andre land. Android og ChromeOS er varemerker for Google Inc. Bluetooth-ordmerket eies av Bluetooth SIG, Inc., og all bruk av slike merker av SMART Technologies ULC er lisensiert. Adopterte varemerker som HDMI, HDMI High-Definition Multimedia Interface og HDMI-logoen er varemerker eller registrerte varemerker for HDMI Licensing Administrator, Inc. i USA og andre land. Alle andre tredjepartsprodukter og firmanavn kan være varemerker tilhørende de respektive eierne. Dette produktet og/eller bruken av det dekkes av en eller flere av følgende amerikanske patenter: [www.smarttech.com/patents](http://www.smarttech.com/patents). Modeller og spesifikasjoner kan variere etter region. Kontakt din lokale representant for mer informasjon. Innholdet kan endres uten varsel. 20. desember 2023.

<sup>1</sup>Lysstyrken på individuelle skjermer kan variere.

<sup>2</sup>Når du er koblet til en datamaskin med SMART-produkt drivere

<sup>3</sup>En tilkoblet datamaskin med SMART Product Drivers kreves. Støttes kun i SMART Notebook og SMART Ink.

Programvare	
<b>SMART Ink® og SMART-produkt drivere</b>	inkludert
<b>SMART Notebook®</b>	inkludert
<b>Valgfri programvare</b>	Se <a href="http://smarttech.com/education">smarttech.com/education</a> og <a href="http://smarttech.com/business">smarttech.com/business</a>

PC-databehandling	
<b>OPS-støtte<sup>4</sup></b>	SMART PCM-moduler
<b>PC-modul med strømstøttet OPS</b>	90 W
<b>Valgfrie datamoduler</b>	Se <a href="http://smarttech.com/accessories">smarttech.com/accessories</a>

Inputs	Forside	Tilbake
OPS PC/Andorid tilbehørsspor (90 W-enheter)	–	1
HDMI® 2.0 med HDCP 1.4 og HDCP 2.2-støtte	1	2
Skjermport 1.2	–	1
VGA-video	–	1
Stereo 3,5 mm	–	1
RS-232 romkontroll (DB-9-kontakt)	–	1
RJ45 (LAN IN)	–	1
USB Type-C 4K @ 60 Hz Display Port alternativ modus, berøring og digital lyd, USB 3.2 Gen 1 (DFP) for eksterne enheter; 15 W strømforsyning	1	–
USB Type-C 4K @ 60 Hz Display Port alternativ modus, berøring, digital lyd, USB2.0 Hi-Speed USB	–	1
USB 3.2 Gen 1 Type-A	2	2
USB 2.0 Type-A	–	1
USB 2.0 Type-B	1	1

Utganger	Forside	Tilbake
HDMI 2.0 med støtte for HDCP 1.4 og 2.2	–	1
Stereo 3,5 mm	–	1
Audio S/PDIF	–	1
RJ45 (LAN UT)	–	1

Inkludert kabler og tilbehør	Antall
landsspesifikk strømkabel	1
5 m USB 2.0 Type A til B-kabel	1
Penner	2
Ekstern dual-band Wi-Fi-antenne (2,4 og 5 GHz) og ekstern Bluetooth-antenne (2,4 GHz)	2
Fjernkontroll	1
AAA-batterier	2
Illustrert installasjonsveiledning	1
Viktig informasjonsdokument	1

<sup>4</sup>Støtten og ytelsen til tredjeparts OPS- (Open Pluggable Specification) og OPS-C-moduler kan variere. Utfør riktig kompatibilitetstesting for å unngå potensielle problemer.

**Tilkobling**

<b>Kablet</b>	RJ45 (x2) 1000baseT
<b>Wi-Fi</b>	IEEE 802.11ax (Wi-Fi 6) som støtter WEP, WPA, WPA2, WPA3, PSK og 802.1X EAP autentiseringsprotokoller Wi-Fi-filgangspunkt
<b>Bluetooth</b>	5.0 dobbel modus

**Lagrings- og brukskrav**

<b>Strømkrav</b>	100 V til 240 V AC, 50 Hz til 60 Hz
<b>Driftstemperatur</b>	0–35°C
<b>Lagringstemperatur</b>	-10–60 °C
<b>Fuktighet</b>	20–80% relativ fuktighet, ikke kondenserende

**Strømforbruk**

<b>Vanlig</b>	65": 79 W 75": 88 W 86": 119 W
<b>Ventemodus</b>	< 0,5 W

**Sertifisering og overholdelse<sup>5</sup>**

<b>Regulatoriske modeller</b>	IDGX65-2, IDGX75-2 og IDGX86-2
<b>USA / Canada</b>	cULus, FCC, ISED, TSCA, CONEG emballasje, Forslag 65
<b>EU / EEA / EFTA / UK</b>	CE, UKCA, LVD, CB, EMCD, Rød, REACH, RoHS, Batteri, WEEE, Emballasje, POP, EcoDesign
<b>Australia / New Zealand</b>	RCM
<b>Ytelsesstandarder</b>	ENERGY STAR®, HDMI

**Garanti**

<b>SMART begrenset utstyrsgaranti</b>	Vilkår og betingelser og garantioppgraderingsalternativer varierer fra region til region. Besøk <a href="https://smarttech.com/warranty">smarttech.com/warranty</a> eller kontakt din forhandler for informasjon
---------------------------------------	--

**Kabelkrav**

<b>HDMI</b>	Sertifisert premium høyhastighets-HDMI (18 Gbps) Maksimal lengde: 7 m
<b>USB 2.0</b>	USB 2.0-sertifisert Hi-Speed-støtte (480 Mbps) Maksimal lengde: 5 m
<b>USB 3.0</b>	USB 3.0-sertifisert SuperSpeed-støtte (5 Gbps) Maksimal lengde: 3 m
<b>USB Type-C</b>	USB 3.2 Gen 1-sertifisert SuperSpeed-støtte (5 Gbps) Maksimal lengde: 2 m
<b>Mer informasjon</b>	Se <a href="https://smarttech.com/kb/171861">smarttech.com/kb/171861</a>

<sup>5</sup>Produkttilgjengeligheten kan variere etter region.

Dette produktet har fått tilleggssertifiseringer som ikke er oppført her.

## Installasjon, dimensjoner og vekt

### Notater

- Alle mål  $\pm 0,3$  cm. Alle vekt  $\pm 0,9$  kg.
- Produktet sendes oppreist.

### 65"-modeller

#### Mål

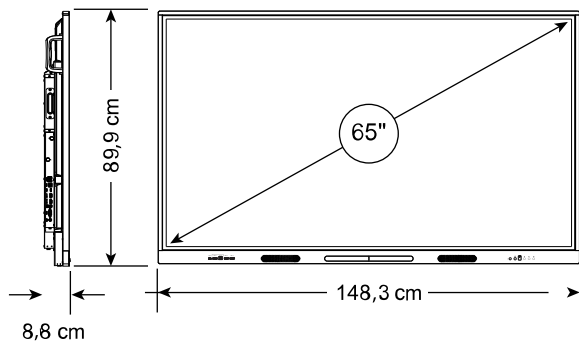

#### Vekt

37 kg

#### Forsendelsesdimensjoner (inkludert palle)

162,0 cm  $\times$  116,5 cm  $\times$  16,0 cm

#### Forsendelsesvekt

54 kg

#### VESA-feste

M8, 600  $\times$  400 mm

#### Håndtak

2

### 75"-modeller

#### Mål

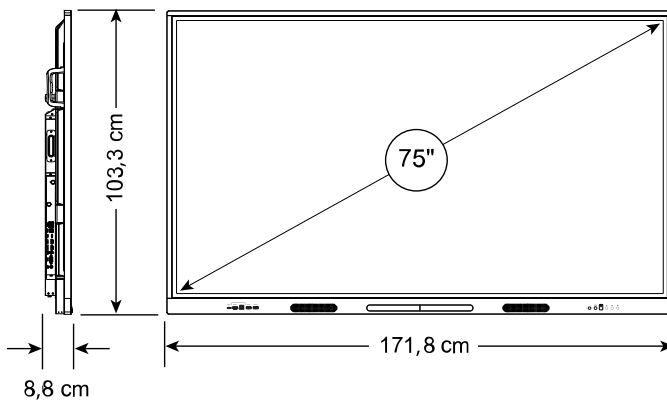

#### Vekt

52 kg

#### Forsendelsesdimensjoner (inkludert palle)

182,0 cm  $\times$  128,5 cm  $\times$  16,0 cm

#### Forsendelsesvekt

71 kg

#### VESA-feste

M8, 800  $\times$  400 mm

#### Håndtak

2

### 86"-modeller

#### Mål

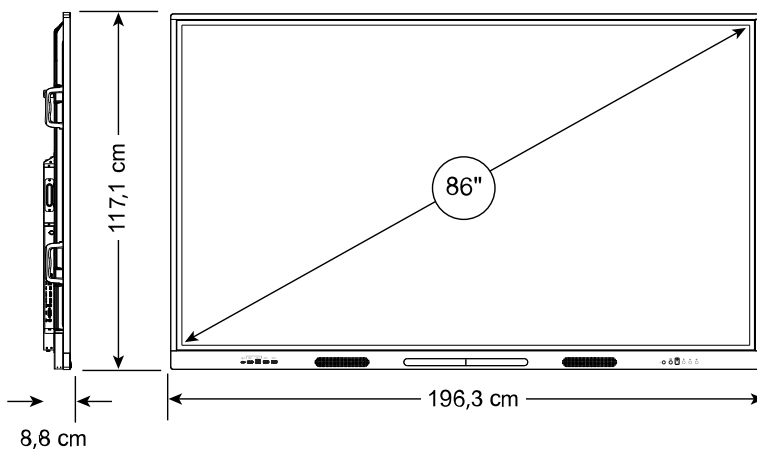

#### Vekt

65 kg

#### Forsendelsesdimensjoner (inkludert palle)

216,5 cm  $\times$  144,5 cm  $\times$  16,0 cm

#### Forsendelsesvekt

90 kg

#### VESA-feste

M8, 800  $\times$  400 mm

#### Håndtak

4