

SMART Board® GX-serien (V3)



Skjerm	
Skjermstørrelser (diagonalt)	65", 75", 86"
Bakgrunnsbelysning	LED
Aspect Ratio (størrelsesforhold)	16:9
Maksimal skjermoppløsning	4K UHD (3840 x 2160)
oppdateringshyppighet	60 Hz
Levetid	≥ 50 000 timer
Lysstyrke¹	400 cd/m ²
Responstid	≤ 8 ms
Visningsvinkel	178°
Glass	Fullt varmeherdet, antirefleks, limt glass
Rammefarge	Svart
Bekvemmelighetsknapper	Strøm, Hjem, Frys bildet, Volum
Sensorer	omgivelseslys, infrarødt
Lyd	To integrerte 20 W høyttalere med HiFi-lyd

Interaktiv opplevelse	
Berøringsteknologi	Avansert infrarød
Berøringsfunksjoner	Object Awareness™ ² Samtidig verktøy-differensiering ³ Silktouch™
Typisk responstid	≤ 8 ms
Bildefrekvens	≥ 125 Hz
Nøyaktighet	1 mm
Minimum objektstørrelse	2 mm
Multi-berøringskapabiliteter	40 – Windows® 32 – Android™ 20 – Mac 10 – Chrome OS™
Verktøy inkludert	Penner (x2)
Verktøyholdere	Magnetisk, rammemontert

smarttech.com
smarttech.com/contact

© 2023 SMART Technologies ULC. Alle rettigheter forbeholdes. SMART Board, SMART Notebook, SMART Ink, Object Awareness, Silktouch, smarttech, SMART-logoen og alle SMART-slagord er varemerker eller registrerte varemerker for SMART Technologies ULC i USA og/eller andre land. Android og ChromeOS er varemerker for Google Inc. Bluetooth-ordmerket eies av Bluetooth SIG, Inc., og all bruk av slike merker av SMART Technologies ULC er lisensiert. Adopterte varemerker som HDMI, HDMI High-Definition Multimedia Interface og HDMI-logoen er varemerker eller registrerte varemerker for HDMI Licensing Administrator, Inc. i USA og andre land. Alle andre tredjepartsprodukter og firmanavn kan være varemerker tilhørende de respektive eierne. Dette produktet og/eller bruken av det dekkes av en eller flere av følgende amerikanske patenter: www.smarttech.com/patents. Modeller og spesifikasjoner kan variere etter region. Kontakt din lokale representant for mer informasjon. Innholdet kan endres uten varsel. 20. desember 2023.

¹Lysstyrken på individuelle skjermer kan variere.

²Når du er koblet til en datamaskin med SMART-produkt drivere

³En tilkoblet datamaskin med SMART Product Drivers kreves. Støttes kun i SMART Notebook og SMART Ink.

Programvare	
Innebygd Android-™opplevelse	inkludert
SMART Notebook®	inkludert
SMART Ink® og SMART-produkt drivere	inkludert
Valgfri programvare	Se smarttech.com/education og smarttech.com/business

Innebygd Android-™opplevelse	
Operativsystem	Android versjon 11 (kan oppgraderes til Android 13 ⁴)
CPO	Firekjernet
Minne	8 GB DDR4
Lagrings-	64 GB
Digital tavle	✓
Nettleser	✓
Skjermdeling	✓
Andre funksjoner	Inndatavalg Filbehandler Overlegg Del skjerm Bilde-i-bilde (PIP) med berøringspassering Interaktive widgets App-bibliotek
WPS Office	✓
Evne til å kjøre tredjepartsapplikasjoner	✓
Skylagringstilgang	✓
Språk som støttes	Arabisk, Bulgarsk, Kinesisk (forenklet), Kinesisk (tradisjonell), Kroatisk, Tsjekkisk, Dansk, Nederlandsk, Estisk, norsk, Finsk, Fransk, Tysk, Gresk, Ungarsk, Indonesisk, Italiensk, Japansk, Koreansk, Latvisk, Litauisk, Norsk, Polsk, Portugisisk, Rumensk, Russisk, Serbisk, Spansk, Svensk, Thai, Tyrkisk, Ukrainisk, Vietnamesisk
Oppdateringer	Over-the-air (OTA)

⁴Oppdatering tilgjengelig i 2024 ved hjelp av en USB-stasjon (ikke tilgjengelig OTA).

PC-databehandling	
OPS-støtte ⁵	SMART PCM-moduler
PC-modul med strømstøttet OPS	90 W
Valgfrie datamoduler	Se smarttech.com/accessories

Inputs	Forside	Tilbake
OPS PC-tilbehørsspor (90 W-enheter)	-	1
HDMI® 2.0 med HDCP 1.4 og HDCP 2.2-støtte	1	2
Skjermport 1.2	-	1
VGA-video	-	1
Stereo 3,5 mm	-	1
RS-232 romkontroll (DB-9-kontakt)	-	1
RJ45 (LAN IN)	-	1
USB Type-C 4K @ 60 Hz Display Port alternativ modus, berøring og digital lyd, USB 3.2 Gen 1 (DFP) for eksterne enheter; 15 W strømforsyning	1	-
USB Type-C 4K @ 60 Hz Display Port alternativ modus, berøring, digital lyd, USB2.0 Hi-Speed USB	-	1
USB 3.2 Gen 1 Type-A	2	2
USB 2.0 Type-A	-	1
USB 2.0 Type-B	1	1

Utganger	Forside	Tilbake
HDMI 2.0 med støtte for HDCP 1.4 og 2.2	-	1
Stereo 3,5 mm	-	1
Audio S/PDIF	-	1
RJ45 (LAN UT)	-	1

Inkludert kabler og tilbehør	Antall
landsspesifikk strømkabel	1
5 m USB 2.0 Type A til B-kabel	1
Penner	2
Ekstern dual-band Wi-Fi-antenne (2,4 og 5 GHz) og ekstern Bluetooth-antenne (2,4 GHz)	2
Fjernkontroll	1
AAA-batterier	2
Illustrert installasjonsveiledning	1
Viktig informasjonsdokument	1

⁵Støtten og ytelsen til tredjeparts OPS- (Open Pluggable Specification) og OPS-C-moduler kan variere. Utfør riktig kompatibilitetstesting for å unngå potensielle problemer.

Tilkobling

Kablet	RJ45 (x2) 1000baseT
Wi-Fi	IEEE 802.11ax (Wi-Fi 6) som støtter WEP, WPA, WPA2, WPA3, PSK og 802.1X EAP autentiseringsprotokoller Wi-Fi-tilgangspunkt
Bluetooth	5.0 dobbel modus

Lagrings- og brukskrav

Strømkrav	100 V til 240 V AC, 50 Hz til 60 Hz
Driftstemperatur	0–35°C
Lagringstemperatur	-10–60 °C
Fuktighet	20–80% relativ fuktighet, ikke kondenserende

Strømforbruk

Vanlig	65": 79 W 75": 88 W 86": 119 W
Ventemodus	< 0,5 W

Sertifisering og overholdelse⁶

Regulatoriske modeller	IDGX65-2, IDGX75-2 og IDGX86-2
USA / Canada	cULus, FCC, ISED, TSCA, CONEG emballasje, Forslag 65
EU / EEA / EFTA / UK	CE, UKCA, LVD, CB, EMCD, Rød, REACH, RoHS, Batteri, WEEE, Emballasje, POP, EcoDesign
Australia / New Zealand	RCM
Ytelsesstandarder	ENERGY STAR®, HDMI

Kjøpsinformasjon

Bestillingsnummer: GX165-V3 SMART Board® GX065-V3 interaktiv skjerm med innebygd OS

Bestillingsnummer: GX175-V3 SMART Board GX075-V3 interaktiv skjerm med innebygd OS

Bestillingsnummer: GX186-V3 SMART Board GX086-V3 interaktiv skjerm med innebygd OS

Valgfritt tilbehør Se smarttech.com/accessories

Garanti

SMART begrenset utstyrsgaranti Vilkår og betingelser og garantioppgraderingsalternativer varierer fra region til region. Besøk smarttech.com/warranty eller kontakt din forhandler for informasjon

Kabelkrav

HDMI Sertifisert premium høyhastighets-HDMI (18 Gbps)
Maksimal lengde: 7 m

USB 2.0 USB 2.0-sertifisert
Hi-Speed-støtte (480 Mbps)
Maksimal lengde: 5 m

USB 3.0 USB 3.0-sertifisert
SuperSpeed-støtte (5 Gbps)
Maksimal lengde: 3 m

USB Type-C USB 3.2 Gen 1-sertifisert
SuperSpeed-støtte (5 Gbps)
Maksimal lengde: 2 m

Mer informasjon Se smarttech.com/kb/171861

⁶Produkttilgjengeligheten kan variere etter region.

Dette produktet har fått tilleggssertifiseringer som ikke er oppført her.

Installasjon, dimensjoner og vekter

Notater

- Alle mål $\pm 0,3$ cm. Alle vekter $\pm 0,9$ kg.
- Produktet sendes oppreist.

65"-modeller

Mål

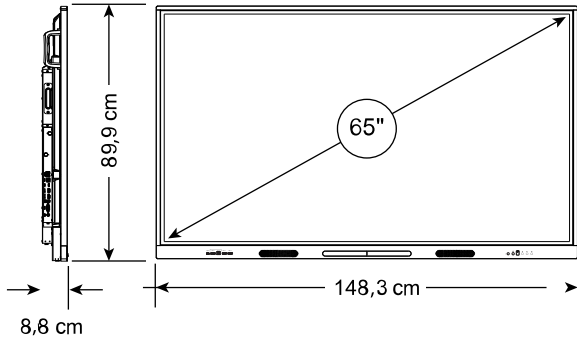

Vekt

37 kg

Forsendelsesdimensjoner (inkludert palle)

162,0 cm \times 116,5 cm \times 16,0 cm

Forsendelsesvekt

54 kg

VESA-feste

M8, 600 \times 400 mm

Håndtak

2

75"-modeller

Mål

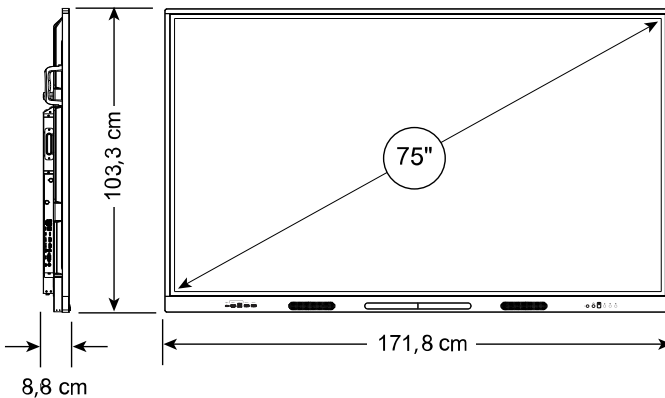

Vekt

52 kg

Forsendelsesdimensjoner (inkludert palle)

182,0 cm \times 128,5 cm \times 16,0 cm

Forsendelsesvekt

71 kg

VESA-feste

M8, 800 \times 400 mm

Håndtak

2

86"-modeller

Mål

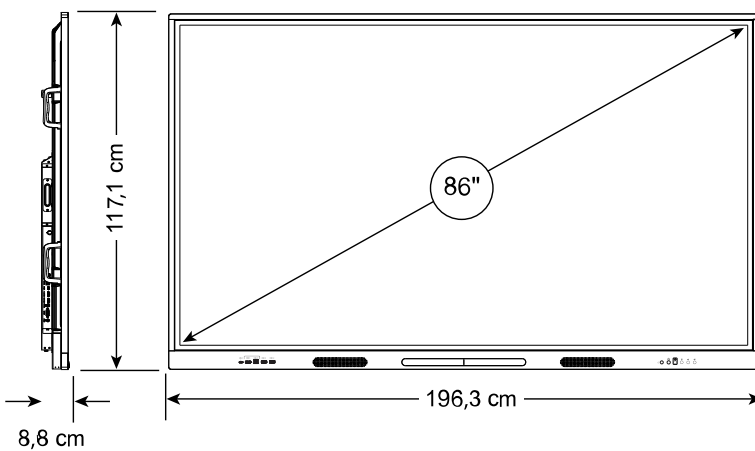

Vekt

65 kg

Forsendelsesdimensjoner (inkludert palle)

216,5 cm \times 144,5 cm \times 16,0 cm

Forsendelsesvekt

90 kg

VESA-feste

M8, 800 \times 400 mm

Håndtak

4